



Krajowa Informacja Skarbowa

0110-KLL2.261.76.2018.1

Adresaci wg rozdzielnika

Zaproszenie do składania ofert

Krajowa Informacja Skarbowa prowadzi rozpoznanie rynku na dostawę i montaż mebli biurowych dla Krajowej Informacji Skarbowej.

Jeżeli jesteście Państwo zainteresowani złożeniem oferty uprzejmie prosimy o wypełnienie, podpisanie i złożenie niżej wymienionych dokumentów:

1. Formularz oferty – załącznik nr 1 do Zaproszenia,
2. Oświadczenie RODO – załącznik nr 4 do Zaproszenia.

Przedmiot zamówienia:

Dostawa i montaż mebli biurowych dla Krajowej Informacji Skarbowej.
Szczegółowy opis przedmiotu zamówienia określa Załącznik nr 2 do Zaproszenia.

Miejsce dostawy i montażu mebli biurowych:

- Krajowa Informacja Skarbowa ul. Teodora Sixta 17 43-300 Bielsko-Biała
- Krajowa Informacja Skarbowa Delegatura Bielsko Biała ul. Traugutta 2a, 43-300 Bielsko-Biała
- Krajowa Informacja Skarbowa Delegatura Toruń ul. Szosy Chełmińskiej 34/36, 87-100 Toruń

Termin realizacji umowy.

Dostawa i montaż mebli biurowych odbędzie się bezpośrednio w miejscu wskazanym przez Zamawiającego według rozdzielnika stanowiącego załącznik do umowy.

Prace związane z dostawą i montażem Wykonawca winien zakończyć w terminie do 27 grudnia 2018 r.

Warunki dostarczenia i montażu mebli biurowych.

Dostawa mebli biurowych odbędzie się transportem Wykonawcy, na jego koszt i ryzyko. Wykonawca jest zobowiązany na własny koszt do wniesienia i montażu mebli biurowych.

Warunki gwarancji i rękojmi:

Okres gwarancji i rękojmi, liczony od daty prawidłowo wystawionej faktury oraz podpisania końcowego protokołu odbioru wynosi co najmniej:

- na meble biurowe – **24 miesiące**
- na siedziska - **36 miesięcy**

Warunki gwarancji i rękojmi zostały określone w Projekcie umowy stanowiącym załącznik nr 3 do Zaproszenia do składania ofert.

Kryterium wyboru oferty.

Ocena ofert będzie oparta o następujące kryteria:

- cena brutto oferty: 100%

Ceny należy wyliczyć i podać w złotych polskich z dokładnością do 1 grosza.

Warunki płatności:

Warunki płatności zostały określone w Projekcie umowy stanowiącym załącznik nr 3 do Zaproszenia do składania ofert.

Składanie ofert:

Wymagane dokumenty należy dostarczyć:

- pocztą elektroniczną w formie pliku „pdf” na adres: kancelaria.kis@mf.gov.pl,
- lub złożyć osobiście w kancelarii Krajowej Informacji Skarbowej w Bielsku – Białej, ul. Teodora Sixta 17,

w terminie do dnia 28-11-2018 r. do godziny 14.00.

Termin zostanie dotrzymany, jeśli oferta dotrze do siedziby Zamawiającego przed jego upływem.

Zamawiający zastrzega sobie prawo do odstąpienia od zawarcia umowy bez podania przyczyny.

Po wyborze najkorzystniejszej oferty zostanie podpisana umowa w terminie ustalonym przez Zamawiającego.

Zamawiający niezwłocznie po upływie terminu do składania ofert zamieści na stronie internetowej www.kis.gov.pl, w zakładce „Ogłoszenia” (Zamówienia publiczne/Zamówienia publiczne do 30 tys. EUR) **informację o złożonych ofertach**, natomiast po ich analizie - **zawiadomienie o wyborze najkorzystniejszej oferty.**

W związku z powyższym, Zamawiający **nie będzie wysyłał do Wykonawców** odrębnych pism w przedmiotowym zakresie.

Informacji na temat przedmiotu zamówienia udziela Marek Pękala tel. 33 472 79 35.

Naczelnik Wydziału

Mariusz Kipka-Pawłowski

Załączniki

Załącznik nr 1 – Formularz oferty

Załącznik nr 2 – Opis przedmiotu zamówienia

Załącznik nr 3 – Projekt umowy

Załącznik nr 4 - Oświadczenie w zakresie wypełnienia obowiązków informacyjnych przewidzianych w art. 13 lub 14 RODO – załącznik nr 3 do Zaproszenia

Załącznik nr 5 - Informacja o przetwarzaniu danych osobowych przez Krajową Informację Skarbową zgodnie z rozporządzeniem RODO – załącznik nr 4 do Zaproszenia

Kierownik Referatu

Marek Pękala

Załącznik nr 1 do Zaprośzenia

....., dnia 2018 r.

Pieczęć firmowa wykonawcy

FORMULARZ OFERTY

Wykonawca:

Nazwa:

Siedziba:

NIP:

REGON:

Nr telefonu/ faksu:

Adres e-mail:

W odpowiedzi na zapytanie ofertowe nr 0110-KLL2.261.76.2018.1 z dnia 23 listopada 2018 r. na dostawę i montaż mebli biurowych dla Krajowej Informacji Skarbowej zgodnie z wymaganiami określonymi w Zaprośzeniu do składania ofert, składamy ofertę na wykonanie ww. dostawy i montażu będącej przedmiotem zamówienia.

I. Oferujemy wykonanie przedmiotu zamówienia za niżej określoną cenę:

Lp.	Nazwa	Model	Ilość	Cena jednostkowa brutto	Wartość brutto [zł] (kol. 4 x kol. 5)
1	2	3	4	5	6
1	Szafa aktowa 1880x800x420 – korpus popiel U2, front dąb napolitano D3	YSO57	51		
2	Szafa aktowa mała 770x400x420 – korpus popiel U2, front dąb napolitano D3	YSO22 z drzwiami	6		

3	Szafa ubraniowa 1880x800x420 – korpus popiel U2, front dąb napolitano D3	YSO55	10		
4	Kontenerek L 590 x 392x420 - korpus popiel U2, front dąb napolitano D3	YKO80(L)	3		
5	Kontenerek R 590 x 392x420 - korpus popiel U2, front dąb napolitano D3	YKO80(R)	3		
6	Kontenerek 540x393x480 (3S) - korpus popiel U2, front dąb napolitano D3	YKO64	32		
7	Szafka regał 770x400x420 - korpus popiel U2	YSO22	1		
8	Dostawka do biurka 1200x500 – blat dąb napolitano D3, stelaż alu M01	KR 64	4		
9	Krzesło biurowe zwykle – stelaż alu, tapicerka NC77 - niebieska	ZIP ZP 21H	20		
10	Biurka 1400x800 – blat dąb napolitano D3, stelaż alu M01	KB41	30		
11	Fotel biurowy – stelaż malowany proszkowo na alu, tapicerka NC 77 - niebieska	Corr 102M P48B 23DEMD	30		
12	Kontener mobilny 3 szufladowy 33/60/54 – korpus popiel U2, front dąb napolitano D3	RP01X/N	2		
13	Biurko typu „L” 200/120/74- 82 – blat dąb napolitano D3, stelaż alu M01	KZ74L+DD27+UW13+UK07	1		
14	Szafka przybiurkowa z drzwiami przesuwными 80/60/74 - korpus popiel U2, front dąb napolitano D3	PR204N	1		
15	Oslona przednia biurka 180/36 dąb napolitano D3	ZR07	1		
16	Biurko typu „L” 160/120/74- 82 - blat dąb napolitano D3, stelaż alu M01	KZ54P+DD25+UW13+UK07	1		
17	Szafka przybiurkowa z drzwiami przesuwными 70/60/74 - korpus popiel U2, front dąb napolitano D3	PR204N2	1		

18	Oslona przednia biurka 140/36 dąb napolitano D3	ZR05	1		
19	Dostawka biurka ¼ koła 80/80/74-82 - blat dąb napolitano D3, stelaż alu M01	KL44	1		
20	Fotel obrotowy Corr, tapicerka I gr. Cenowa - stelaż malowany proszkowo na kolor alu, tapicerka pastel, kolorystyka do wyboru na etapie realizacji	Corr 102 MP48B 23 DEMD	2		
21	Krzesło konferencyjne na nogach, tapicerka II gr cenowa – stelaż metalik, tapicerka Evo kolorystyka do wyboru na etapie realizacji	ZOO 500H	7		
22	Szafa aktowa z drzwiami skrzydłowymi 40/42/188 - korpus popiel U2, front dąb napolitano D3	YSO 52N	2		
23	Fotel 1 osobowy na płozach tapicerka II gr cenowa – stelaż metalik tapicerka Evo kolorystyka do wyboru na etapie realizacji	Vancouver Lite VL1V	2		
24	Stolik okolicznościowy na stelażu metalowym 120/60/55 - blat dąb napolitano D3, stelaż alu M01	GT33	1		
25	Szafka śniadaniowa skrytkowa 100 x 30 x 100 (kolor RAL 7035)	brak symbolu	2		
26	Wieszak na garderobę	brak symbolu	5		
27	Szafka na obuwie – rurki stal chromowana	ST-1	2		
Łączna wartość oferty brutto					

Cena oferty zawiera wszelkie koszty związane z prawidłową realizacją przedmiotu zamówienia w tym m.in. koszty dostawy, montażu, opłaty i podatki, w tym podatek od towarów i usług (VAT) jeżeli jest należny.

II. Termin zakończenia dostawy wraz z montażem: do 27 grudnia 2018 r.

III. Warunki dostawy dla zamówienia.

1. Koszt transportu mebli biurowych do punktu wskazanego przez Zamawiającego, oraz ich montaż jest wliczony w cenę oferty.

2. Sposób transportu oraz opakowanie muszą zapewnić bezpieczny transport mebli biurowych do miejsca przeznaczenia.
3. Odpowiedzialność za szkody powstałe w czasie realizacji dostawy i montażu ponosi Wykonawca.

IV. Oferujemy następujące warunki gwarancji:

- meble:(*miesiące*)
(podać ilość miesięcy – min. 24 – max 60)

- siedziska:(*miesiące*)
(podać ilość miesięcy – min. 36 – max 60)

V. Miejsca dostawy i montażu mebli biurowych:

- Krajowa Informacja Skarbowa ul. Teodora Sixta 17 43-300 Bielsko-Biała,
- Krajowa Informacja Skarbowa Delegatura Bielsko Biała ul. Traugutta 2a 43-300 Bielsko-Biała,
- Krajowa Informacja Skarbowa Delegatura Toruń ul. Św. Jakuba 20, 87-100 Toruń.

VI. Warunki płatności

Warunki płatności zostały określone w Projekcie umowy stanowiący załącznik nr 3 do Zaproszenia do składania ofert.

VII. Oświadczamy, że:

1. Posiadamy odpowiednią wiedzę i doświadczenie oraz potencjał techniczny, a także dysponujemy osobami zdolnymi do wykonania przedmiotu zamówienia.
2. Znajdujemy się w sytuacji ekonomicznej i finansowej zapewniającej wykonanie przedmiotu zamówienia.
3. Oferta cenowa została opracowana zgodnie z otrzymanym szczegółowym opisem przedmiotu zamówienia, cena brutto zawiera wszelkie koszty jakie ponosi Zamawiający w przypadku wyboru naszej oferty.
4. Uzyskaliśmy wszelkie informacje niezbędne do prawidłowego przygotowania i złożenia niniejszej oferty oraz nie wnosimy w związku z tym żadnych zastrzeżeń.
5. Dane w rejestrze, w którym widniejemy (KRS/CEIDG) są aktualne i w terminie 30 dni poprzedzających złożenie oferty nie były zgłaszane do rejestru żadne zmiany.
6. Oferta jest ważna i wiążąca przez 30 dni, licząc od dnia, w którym upływa termin do składania ofert.

7. Dołączony do zaproszenia Projekt umowy stanowiący Załącznik nr 3 do Zaproszenia został przez nas zaakceptowany i w przypadku wyboru naszej oferty zobowiązujemy się do zawarcia umowy na podanych warunkach w miejscu i w terminie wyznaczonym przez Zamawiającego.
8. Podana w ofercie wartość zamówienia nie będzie podlegać zmianie i waloryzacji.

VIII. Informacja dotycząca mikroprzedsiębiorstwa:

Jestem mikroprzedsiębiorstwem bądź małym lub średnim przedsiębiorstwem : TAK / NIE *)

Mikroprzedsiębiorstwo: przedsiębiorstwo, które zatrudnia mniej niż 10 osób i którego roczny obrót lub roczna suma bilansowa nie przekracza 2 milionów EUR.

Małe przedsiębiorstwo: przedsiębiorstwo, które zatrudnia mniej niż 50 osób i którego roczny obrót lub roczna suma bilansowa nie przekracza 10 milionów EUR.

Średnie przedsiębiorstwa: przedsiębiorstwa, które nie są mikroprzedsiębiorstwami ani małymi przedsiębiorstwami i które zatrudniają mniej niż 250 osób i których roczny obrót nie przekracza 50 milionów EUR lub roczna suma bilansowa nie przekracza 43 milionów EUR.

IX. Dane do kontaktu z Wykonawcą

Imię i nazwisko osoby upoważnionej do kontaktu z zamawiającym: nr telefonu, nr faksu, e-mail
--

Adres do korespondencji – wypełnić, jeżeli jest inny niż na pieczęci firmowej: ulica nr, kod, miasto NIP:, REGON:

Podane wyżej dane kontaktowe (nr faksu/adres poczty elektronicznej) posłużą do przekazywania informacji zarówno w niniejszym postępowaniu jak również wszelkich informacji związanych z realizacją umowy będącej wynikiem tego postępowania. Dotyczy to również przekazywania informacji w zakresie naliczania kar umownych w przypadku niewykonania lub nienależytego wykonania umowy oraz zgłoszeń napraw gwarancyjnych. Dokumenty przesłane na ww. nr faksu/adres poczty elektronicznej uważa się za doręczone Wykonawcy. Wykonawca zobowiązany jest do niezwłocznego potwierdzenia ich otrzymania.

Za prawidłowe podanie danych teleadresowych odpowiada Wykonawca. W związku z powyższym Wykonawca ponosi pełną odpowiedzialność za odbieranie na bieżąco przekazywanej poczty drogą elektroniczną na wyżej podany nr faksu/adres poczty elektronicznej. W przypadku zaniechania odbierania poczty w ww. sposób Wykonawca ponosi wszelkie skutki z tego wynikające, a brak

potwierdzenia otrzymania korespondencji nie powoduje przesunięcia terminów wskazanych w postępowaniu i postanowieniach umowy.

....., dnia2018 r.

.....
podpisy osób uprawnionych do reprezentowania wykonawcy

UWAGA: Wszystkie zmiany już po wypełnieniu oferty powinny być dokonywane poprzez skreślenie poprzedniej wartości lub wyrażenia oraz wpisanie nowej z parafką osoby upoważnionej do reprezentowania Wykonawcy. Nie dopuszcza się używania korektora

*) zaznaczyć właściwe

Pieczęć firmowa wykonawcy

OPIS PRZEDMIOTU ZAMÓWIENIA

dostawa i montaż mebli biurowych dla Krajowej Informacji Skarbowej

1. Niniejszy opis przedmiotu zamówienia przedstawia wymagania dotyczące wyposażenia pomieszczeń Krajowej Informacji Skarbowej w meble biurowe.
2. Przedmiotem zamówienia jest dostawa, wniesienie i montaż mebli biurowych w miejscach/siedzibach Krajowej Informacji Skarbowej wskazanych przez Zamawiającego według rozdzielnika stanowiącego załącznik nr 3 do umowy.
3. Oferowane meble biurowe winny być zgodne z poniższym opisem oraz muszą być fabrycznie nowe, wolne od wad, nienoszące śladów użytkowania, nieuszkodzone. Meble biurowe muszą być wykonane zgodnie z normami Unii Europejskiej oraz Polskimi Normami przenoszącymi normy europejskie, dotyczącymi mebli gabinetowych oraz posiadać klasę higieny E1.
4. Wymagane wzory stylistyczne zamawianych mebli biurowych:

Lp.	Nazwa	Nazwa producenta	Nr katalogowy
1	Szafa aktowa 1880x800x420 – korpus popiel U2, front dąb napolitano D3	Fabryka Mebli Biurowych MARO Sp z o. o.	YSO57
2	Szafa aktowa mała 770x400x420 – korpus popiel U2, front dąb napolitano D3	Fabryka Mebli Biurowych MARO Sp z o. o.	YSO22 z drzwiami
3	Szafa ubraniowa 1880x800x420 – korpus popiel U2, front dąb napolitano D3	Fabryka Mebli Biurowych MARO Sp z o. o.	YSO55
4	Kontener L 590 x 392x420 - korpus popiel U2, front dąb napolitano D3	Fabryka Mebli Biurowych MARO Sp z o. o.	YKO80(L)

5	Kontenerek R 590 x 392x420 - korpus popiel U2, front dąb napolitano D3	Fabryka Mebli Biurowych MARO Sp z o. o.	YKO80(R)
6	Kontenerek 540x393x480 (3S) - korpus popiel U2, front dąb napolitano D3	Fabryka Mebli Biurowych MARO Sp z o. o.	YKO64
7	Szafka regał 770x400x420 - korpus popiel U2	Fabryka Mebli Biurowych MARO Sp z o. o.	YSO22
8	Dostawka do biurka 1200x500 – blat dąb napolitano D3, stelaż alu M01	Fabryka Mebli Biurowych MARO Sp z o. o.	KR 64
9	Krzesło biurowe zwykłe – stelaż alu, tapicerka NC77 - niebieska	Bejot Sp. z o.o.	ZIP ZP 21H
10	Biurka 1400x800 – blat dąb napolitano D3, stelaż alu M01	Fabryka Mebli Biurowych MARO Sp z o. o.	KB41
11	Fotel biurowy – stelaż malowany proszkowo na alu, tapicerka NC 77 - niebieska	Bejot Sp. z o.o.	Corr 102M P48B 23DEMD
12	Kontener mobilny 3 szufladowy 33/60/54 – korpus popiel U2, front dąb napolitano D3	Fabryka Mebli Biurowych MARO Sp z o. o.	RP01X/N
13	Biurko typu „L” 200/120/74-82 – blat dąb napolitano D3, stelaż alu M01	Fabryka Mebli Biurowych MARO Sp z o. o.	KZ74L+D D27+UW1 3+UK07
14	Szafka przybiurkowa z drzwiami przesuwными 80/60/74 - korpus popiel U2, front dąb napolitano D3	Fabryka Mebli Biurowych MARO Sp z o. o.	PR204N
15	Oslona przednia biurka 180/36 dąb napolitano D3	Fabryka Mebli Biurowych MARO Sp z o. o.	ZR07
16	Biurko typu „L” 160/120/74-82 - blat dąb napolitano D3, stelaż alu M01	Fabryka Mebli Biurowych MARO Sp z o. o.	KZ54P+D D25+UW1 3+UK07
17	Szafka przybiurkowa z drzwiami przesuwными 70/60/74 - korpus popiel U2, front dąb napolitano D3	Fabryka Mebli Biurowych MARO Sp z o. o.	PR204N2

18	Osłona przednia biurka 140/36 dąb napolitano D3	Fabryka Mebli Biurowych MARO Sp z o. o.	ZR05
19	Dostawka biurka ¼ koła 80/80/74-82 - blat dąb napolitano D3, stelaż alu M01	Fabryka Mebli Biurowych MARO Sp z o. o.	KL44
20	Fotel obrotowy Corr, tapicerka I gr. Cenowa - stelaż malowany proszkowo na kolor alu, tapicerka pastel, kolorystyka do wyboru na etapie realizacji	Bejot Sp. z o.o.	Corr 102 MP48B 23 DEMD
21	Krzesło konferencyjne na nogach, tapicerka II gr cenowa – stelaż metalik, tapicerka Evo kolorystyka do wyboru na etapie realizacji	Profim Sp.z o.o.	ZOO 500H
22	Szafa aktowa z drzwiami skrzydłowymi 40/42/188 - korpus popiel U2, front dąb napolitano D3	Fabryka Mebli Biurowych MARO Sp z o. o	YSO 52N
23	Fotel 1 osobowy na płozach tapicerka II gr cenowa – stelaż metalik tapicerka Evo kolorystyka do wyboru na etapie realizacji	Profim Sp.z o.o.	Vancouver Lite VL1V
24	Stolik okolicznościowy na stelażu metalowym 120/60/55 - blat dąb napolitano D3, stelaż alu M01	Fabryka Mebli Biurowych MARO Sp z o. o	GT33
25	Szafka śniadaniowa skrytkowa 100 x 30 x 100 (kolor RAL 7035)	Zamawiający nie wymaga konkretnego producenta szczegółowy opis znajduje się poniżej	brak symbolu
26	Wieszak na garderobę – długość ramienia	Zamawiający nie wymaga konkretnego producenta szczegółowy opis znajduje się poniżej	brak symbolu
27	Szafka na obuwiu – rurki stal chromowana	Zamawiający nie wymaga konkretnego producenta szczegółowy opis znajduje się poniżej	ST-1

Szczegółowy opis przedmiotu zamówienia dla pozycji 25 tabeli Formularza oferty - Szafka śniadaniowa skrytkowa 100 x 30 x 100 (kolor RAL 7035)

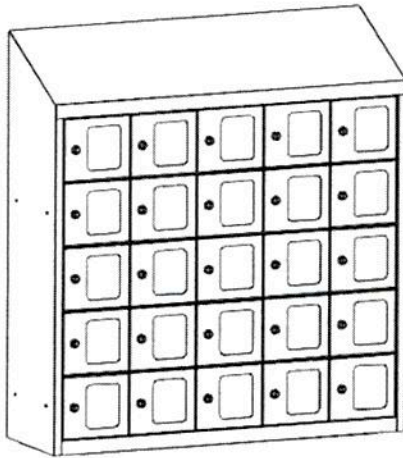

Szafka śniadaniowa skrytkowa

Wymiary szafki: dł. 100 x gł. 30 x wys. 100 cm (dopuszczalna tolerancja +/-5%)

Szafka śniadaniowa ze skośnym daszkiem wyposażona w 25 skrytek. Szafa wykonana z blachy czarnej o grubości 0,8 mm malowanej proszkowo na kolor RAL 7035, wieniec dolny ocynkowany. Szafka dostosowana do zawieszenia na ścianie. Drzwi gładkie z wizytownikiem, zamykane na zamek cylindryczny z 2 kluczami.

Szczegółowy opis przedmiotu zamówienia dla pozycji 26 tabeli Formularza oferty - Wieszak na garderobę Wymiary: szerokość: ok. 1500 mm głębokość: ok. 610 mm, wysokość: ok. 1750 mm (dopuszczalna tolerancja +/-10%)

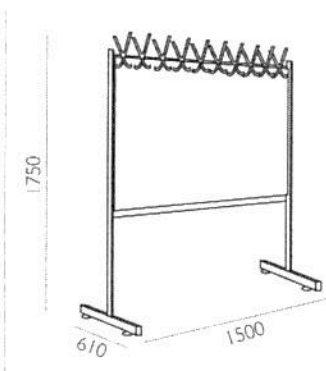

Wieszak na garderobę ruchomy typu „trzepak”/statyw

Wymiary: szerokość: ok. 1500 mm głębokość: ok. 610 mm, wysokość: ok. 1750 mm (dopuszczalna tolerancja +/-10%) malowany proszkowo na kolor RAL 9006

Szczegółowy opis przedmiotu zamówienia dla pozycji 27 tabeli Formularza oferty Szafka na obuwie – rurki stal chromowana

Wymiary stojaka: szer. 62 - 115 x gł. 18 x wys. 33 cm (dopuszczalna tolerancja +/- 5%)

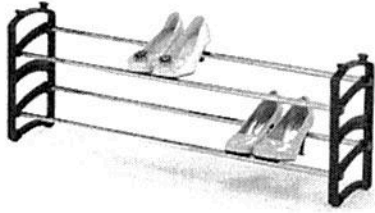

Metalowy regulowany stojak na obuwie. Stojak składający się z czterech rurek wykonanych ze stali chromowanej, oraz ażurowych boków z tworzywa sztucznego. Regulowana szerokość (od 62 do 115 cm). Stojak mam mieć możliwość sztaplowania (ustawiania jeden na drugim) kilku sztuk.

UMOWA NR /2018 (PROJEKT)

zawarta w dniu-- 2018 roku w Bielsku-Białej pomiędzy:

Krajową Informacją Skarbową z siedzibą w Bielsku-Białej , ul. Teodora Sixta 17, 43-300 Bielsko – Biała, NIP 547-21-69-306, REGON 366063511,

reprezentowaną przez:

.....

zwaną dalej **Zamawiającym**,

a

nazwa wykonawcy

adres siedziby.....

NIP:, **REGON:**

reprezentowaną przez:

.....

zwanym dalej **Wykonawcą**,

zwanymi dalej **Stronami**.

W wyniku przeprowadzonego rozpoznania rynku 0110-KLL2.261.76.2018.1 na „**Dostawę i montaż mebli biurowych dla Krajowej Informacji Skarbowej**” została zawarta umowa następującej treści.

§ 1

PRZEDMIOT UMOWY

1. Przedmiotem umowy jest dostawa (rozładunek oraz wniesienie) i montaż mebli biurowych, na warunkach określonych w niniejszej umowie, opisie przedmiotu zamówienia stanowiącym załącznik nr 1 do umowy i na podstawie oferty Wykonawcy stanowiącej załącznik nr 2 do umowy.
2. Przedmiot umowy zostanie dostarczony zgodnie z załącznikiem nr 3 określającym miejsca dostaw.
3. Meble biurowe muszą być zgodne z parametrami zawartymi w załączonym opisie przedmiotu zamówienia, stanowiącym załącznik nr 2 do umowy.

4. Wykonawca oświadcza, że dostarczone meble biurowe będą fabrycznie nowe, są dopuszczone do wykorzystania w obiektach użyteczności publicznej, zgodnie z obowiązującymi przepisami prawa, w tym w zakresie przestrzegania norm dotyczących ochrony środowiska.

§ 2

TERMIN I WARUNKI REALIZACJI UMOWY,

1. Przedmiot umowy musi zostać wykonany w terminie do 27 grudnia 2018 r. Brak realizacji w powyższym terminie uprawnia Zamawiającego do odstąpienia od umowy w całości lub w niezrealizowanej części bez roszczeń finansowych Wykonawcy z tego tytułu.
2. Do obowiązków Wykonawcy należy wykonanie przedmiotu umowy w całości tj. dostawa, wniesienie, montaż.
3. Wszelkie prace winny być wykonywane zgodnie z obowiązującymi przepisami BHP i p.poż.
4. Dostawa i montaż mebli biurowych odbędzie się w dniach roboczych, w godzinach pracy Zamawiającego (7:00 - 15:00).
5. Wykonawca w terminie określonym w ust. 1 musi zakończyć dostawę i montaż mebli biurowych oraz przedłożyć fakturę wraz z protokołem odbioru przedmiotu umowy.
6. Wykonawca zobowiązany jest do usunięcia odpadów powstałych w toku wykonywanych prac oraz odpowiedzialny jest za właściwy sposób postępowania z odpadami, zgodnie z przepisami ustawy z dnia 14 grudnia 2012 r. o odpadach (t.j. Dz. U. z 2018 r., poz. 992 ze zm.) oraz ustawy z dnia 13 września 1996 r. o utrzymaniu czystości i porządku w gminach (t.j. Dz. U. z 2018 r., poz. 1454 ze zm.).
7. Wykonawca ponosi odpowiedzialność za szkodę wynikłą z nienależytego wywiązania się z niniejszej umowy.
8. Wykonawca oświadcza, że wszelkie prace związane z realizacją niniejszej umowy będą wykonane przez pracowników dysponujących odpowiednimi kwalifikacjami i uprawnieniami.
9. Za termin wykonania przedmiotu niniejszej umowy strony uznają dzień realizacji wszystkich czynności określonych w §1 ust. 1 potwierdzonych protokołem odbioru podpisanym przez obie strony.

§ 3

CENA I WARUNKI PŁATNOŚCI

1. Cena przedmiotu umowy wynosi łącznie brutto.....zł (..... złotych).
2. Cena określona w ust. 1 obejmuje wszelkie zobowiązania Zamawiającego w stosunku do Wykonawcy i zawiera wszystkie koszty bezpośrednie i pośrednie związane z prawidłową realizacją przedmiotu umowy, w tym podatek od towarów i usług (VAT) jeśli jest należny.
3. Strony ustalają, że cena płatna będzie przelewem na rachunek bankowy Wykonawcy wskazany na fakturze, w ciągu 14 dni od dnia otrzymania przez Zamawiającego podpisanego bez zastrzeżeń protokołu odbioru końcowego (załącznik nr 4 do umowy), dotyczącego całości przedmiotu umowy oraz prawidłowo wystawionej faktury.

4. Za datę dokonania płatności Strony uznają datę obciążenia rachunku bankowego Zamawiającego.
5. Wykonawca bez pisemnej zgody Zamawiającego, nie może przenieść wierzytelności wynikających z niniejszej umowy na osoby trzecie, ani dokonywać kompensaty.

§ 4

WARUNKI GWARANCJI I RĘKOJMI

1. Wykonawca udziela Zamawiającemu miesięcy gwarancji i rękojmi na oferowane przez siebie meble biurowe, licząc od dnia podpisania przez Strony bez zastrzeżeń protokołu odbioru końcowego (załącznik nr 4).
2. Wykonawca nie ponosi żadnej odpowiedzialności za uszczerbek na zdrowiu, jeżeli wynika on z niewłaściwego posługiwania się meblami biurowymi.
3. Wykonawca zapewnia bezpłatne usuwanie ewentualnych wad fizycznych uniemożliwiających eksploatację mebli biurowych zgodnie z przeznaczeniem, a ujawnionych w okresie objętym gwarancją.
4. Jeżeli w okresie gwarancji zostaną stwierdzone wady, Zamawiającemu przysługują następujące uprawnienia:
 - 1) Zamawiający wyznaczy Wykonawcy termin na ich usunięcie. Wykonawca zobowiązany jest do bezzwłocznego usunięcia na własny koszt stwierdzonych wad i usterek powstałych w okresie gwarancji, nie później niż w terminie 10 dni, od zawiadomienia o istnieniu wad i usterek.
 - 2) Zamawiający może usunąć w zastępstwie Wykonawcy na jego koszt wady lub usterki nieusunięte przez Wykonawcę, po uprzednim jego zawiadomieniu. Kosztami związanymi z usunięciem wad i usterek, powstałych w okresie gwarancji, Zamawiający obciąży Wykonawcę.
5. Jeżeli w okresie gwarancji ten sam element mebli biurowych ulegnie trzykrotnemu uszkodzeniu, Wykonawca będzie zobowiązany na własny koszt do jego wymiany na nowy, wolny od wad, z zastrzeżeniem postanowień określonych w ust. 4 pkt 1.
6. Wykonawca zapewni możliwość zgłaszania wad i usterek przedmiotu umowy od poniedziałku do piątku w godzinach od 8:00 – 15:00 na numer faksu lub adres e-mail

§ 5

PRAWA I OBOWIĄZKI STRON UMOWY

1. Wykonawca bez pisemnej zgody Zamawiającego, nie może przenieść wierzytelności wynikających z niniejszej umowy na osoby trzecie, ani dokonywać kompensaty.
2. Wykonawca odpowiedzialny jest za działania osób realizujących umowę w jego imieniu jak za własne.

§ 6

KARY UMOWNE

1. Strony zastrzegają sobie prawo naliczania kar umownych za niewykonanie lub nienależyte wykonanie przedmiotu umowy, a także opóźnienie w terminie zakończenia naprawy usterek gwarancyjnych.
2. Wykonawca zapłaci Zamawiającemu następujące kary umowne:
 - 1) 1 % ceny brutto określonej w § 3 ust. 1, za każdy dzień opóźnienia w wykonaniu całego przedmiotu umowy,
 - 2) 1 % ceny brutto określonej w § 3 ust. 1, za każdy dzień opóźnienia w usunięciu wad i usterek stwierdzonych przy odbiorze,
 - 3) za odstąpienie od umowy z przyczyn zależnych od Wykonawcy, w wysokości 20 % ceny brutto określonej w § 3 ust. 1.
3. Zamawiający zapłaci Wykonawcy kary umowne z tytułu odstąpienia od umowy z przyczyn zależnych od Zamawiającego w wysokości 20 % ceny brutto określonej w § 3 ust. 1, za wyjątkiem zaistnienia istotnej zmiany okoliczności powodującej, że wykonanie umowy nie leży w interesie publicznym, czego nie można było przewidzieć w chwili zawarcia umowy.
4. Gdy szkoda rzeczywista będzie wyższa niż kara umowna, Zamawiający będzie uprawniony do dochodzenia odszkodowania uzupełniającego do wysokości rzeczywiście poniesionej szkody.
5. Kary umowne zastrzeżone na rzecz Zamawiającego mogą być dochodzone z każdego tytułu odrębnie i podlegają łączeniu.
6. W przypadku opóźnienia w zapłacie ceny w terminie uzgodnionym w § 3 ust. 3 Wykonawcy przysługuje prawo naliczenia odsetek ustawowych.
7. Termin zapłaty kary umownej wynosi 7 dni od daty doręczenia zawiadomienia o obciążeniu karą umowną.
8. W przypadku opóźnienia w zapłacie kary umownej Zamawiającemu przysługuje prawo naliczenia odsetek ustawowych za opóźnienie zgodnie z art. 481 ustawy z dnia 23 kwietnia 1964 r. Kodeks cywilny (t.j. Dz. U. z 2018 poz. 1025 ze zm., dalej jako Kodeks cywilny).
9. W przypadku niezapłacenia kary umownej przez Wykonawcę w terminie wskazanym w zawiadomieniu o obciążeniu karą umowną Wykonawca wyraża zgodę na potrącanie przez Zamawiającego kar umownych z należnej Wykonawcy ceny.
10. Uiszczanie powyższych kar umownych nie zwalnia Wykonawcy z obowiązków umownych.

§ 7

ROZWIĄZANIE UMOWY

1. Każda ze Stron może odstąpić od umowy lub rozwiązać umowę w trybie natychmiastowym z powodu niedotrzymania przez drugą Stronę istotnych warunków umowy lub w przypadkach przewidzianych w Kodeksie cywilnym.

2. Odstąpienie od umowy lub rozwiązanie umowy wymaga formy pisemnej, pod rygorem nieważności.
3. W uzasadnionych przypadkach umowa może być rozwiązana w każdym czasie za porozumieniem Stron.
4. W przypadku wcześniejszego rozwiązania umowy Wykonawcy przysługuje jedynie wynagrodzenie za faktycznie zrealizowaną część umowy.

§ 8

DOPUSZCZALNE ZMIANY POSTANOWIEŃ UMOWY

1. Zamawiający dopuszcza zmiany w treści niniejszej umowy zgodnie z Kodeksem cywilnym.
2. Dopuszczalne są zmiany ceny w przypadku zmiany stawki podatku od towarów i usług (VAT), za zgodą Zamawiającego wyrażoną na piśmie, jeżeli te zmiany będą miały wpływ na koszty wykonania umowy przez Wykonawcę.

§ 9

ZACHOWANIE POUFNOŚCI

1. Wykonawca zobowiązuje się do zachowania w tajemnicy wszelkich informacji i danych otrzymanych i uzyskanych od Zamawiającego w związku z wykonaniem zobowiązań wynikających z umowy.
2. Strony zobowiązują się do przestrzegania przy wykonywaniu Umowy wszystkich postanowień zawartych w obowiązujących przepisach prawnych związanych z ochroną tajemnicy skarbowej, informacji niejawnych oraz danych osobowych.
3. Wykonawca zobowiązuje się do zachowania w tajemnicy wszelkich informacji technicznych, technologicznych, prawnych i organizacyjnych dotyczących zasobów sprzętowych i programowych systemu teleinformatycznego Zamawiającego, uzyskanych w trakcie wykonywania umowy niezależnie od formy przekazania tych informacji i ich źródła.
4. W przypadkach konieczności udostępnienia Wykonawcy informacji niejawnych, Wykonawca zapewni ze swojej strony udział w realizacji umowy osób posiadających odpowiednie poświadczenie bezpieczeństwa, wydane zgodnie z ustawą z dnia 5 sierpnia 2010 r. o ochronie informacji niejawnych (t.j. Dz. U. z 2018 r., poz. 412 ze zm.).
5. Obowiązek określony w ust. 1 nie dotyczy informacji powszechnie znanych oraz udostępniania informacji na podstawie bezwzględnie obowiązujących przepisów prawa, a w szczególności na żądanie sądu, prokuratury, organów podatkowych lub organów kontrolnych.
6. Wykonawca ponosi odpowiedzialność za zachowanie tajemnicy przez swoich pracowników, podwykonawców i wszelkie inne osoby, którymi będzie się posługiwać przy wykonywaniu umowy.
7. Wykonawca odpowiada za szkodę wyrządzoną Zamawiającemu przez ujawnienie, przekazanie, wykorzystanie, zbycie lub oferowanie do zbycia informacji otrzymanych od Zamawiającego,

wbrew postanowieniom umowy. Zobowiązanie to wiąże Wykonawcę również po wykonaniu przedmiotu umowy lub jej rozwiązaniu, bez względu na przyczynę i podlega wygaśnięciu według zasad określonych w przepisach dotyczących zabezpieczania informacji niejawnych i innych tajemnic prawnie chronionych.

8. Wykonawca zobowiązuje się do odnotowywania i zgłaszania wszelkich zaobserwowanych lub podejrzewanych słabości związanych z bezpieczeństwem informacji w systemach lub usługach.
9. Zapisy niniejszego paragrafu obowiązują także podwykonawców lub dalszych podwykonawców.

§ 10

USTALENIA KOŃCOWE

1. Wszelkie zmiany i uzupełnienia niniejszej umowy wymagają formy pisemnej pod rygorem nieważności
2. W kwestiach nieuregulowanych niniejszą umową rozstrzyga się na podstawie przepisów Kodeksu cywilnego.
3. Adresy podane na wstępie umowy są wiążące dla Stron. Doręczenia pod te adresy będzie się uważać za skuteczne. Strony będą się wzajemnie informowały o ewentualnych zmianach swoich danych teleadresowych.
4. Wszelkie spory związane z realizacją postanowień niniejszej umowy rozstrzygane będą przez sąd miejscowo właściwy dla siedziby Zamawiającego.
5. Umowa została sporządzona w dwóch jednobrzmiących egzemplarzach, po jednym dla każdej ze Stron.

.....
Zamawiający

.....
Wykonawca

Załączniki do umowy

Załącznik nr 1 – Opis przedmiotu zamówienia (załącznik nr 2 do Zaproszenia)

Załącznik nr 2 – Oferta Wykonawcy

Załącznik nr 3 – Miejsce dostaw

Załącznik nr 4 – Protokół odbioru

Załącznik nr 5 – Oświadczenie o ochronie informacji

Miejsce dostaw**1. Krajowa Informacja Skarbowa ul. Teodora Sixta 17 43-300 Bielsko-Biała:**

Lp.	Nazwa	Ilość
1	Szafa aktowa 1880x800x420	7
2	Szafa aktowa 770x400x420	6
3	Kontenerek 590x392x420 (L)	3
4	Kontenerek 590x392x420 (R)	3
5	Kontenerek 540393x480 (3S)	2
6	Szafka regał 770x400x420	1
7	Dostawka do biurka 1200x500	4
8	Krzeseł biurowe zwykłe ZIP ZP21H	12

2. Krajowa Informacja Skarbowa Delegatura Bielsko Biała ul. Traugutta 2a 43-300 Bielsko-Biała

Lp.	Nazwa	Ilość
1	Szafa aktowa 1880x800x420	30
2	Szafa ubraniowa 1880x800x420	10
3	Kontenerek 540393x480 (3S)	30
4	Biurko 1400x800	30
5	Fotel biurowy	30
6	Krzeseł biurowe zwykłe ZIP ZP21H	8

3. Krajowa Informacja Skarbowa Delegatura Toruń ul. Szosy Chełmińskiej 34/36, 87-100 Toruń

Lp.	Nazwa	Ilość
1	Kontener mobilny 3 szuflady 33/60/54	2
2	Biurko typu „L” 200/120/74-82	1
3	Szafka przybiurkowa z drzwiami przesuwными 80/60/74	1
4	Ośłona przednia biurka 180/36	1
5	Biurko typu „L” 160/120/74-82	1
6	Szafka przybiurkowa z drzwiami przesuwными 70/60/74	1
7	Ośłona przednia biurka 140/36	1
8	Ośłona biurka ¼ koła 80/80/74-82	1
9	Fotel obrotowy Corr	2
10	Krzesełko konferencyjne na nogach	7
11	Szafa aktowa 1880x800x420	14
12	Szafa aktowa z drzwiami skrzydłowymi 40/42/188	2
13	Fotel 1 osobowy na płozach	2
14	Stolik okolicznościowy na stelażu metalowym 120/60/55	1
15	Szafka śniadaniowa skrytkowa 100/30/100	2
16	Wieszak na garderobę	5
17	Szafka na obuwiu	2

PROTOKÓŁ ODBIORU KOŃCOWEGO

Nazwa i adres miejsca dostawy przedmiotu umowy: Krajowa Informacja Skarbowa

.....

W dniu dokonano odbioru zgodnie z ofertą z dnia –
.....r.

Lp.	Nazwa	Ilość
1		
2		
3		
4		
5		
6		
7		
8		
9		
10		
11		
12		
13		
14		
15		
16		
17		

Powyższe meble są kompletne, nie posiadają widocznych uszkodzeń mechanicznych.

Uwagi

.....

.....

Za Wykonawcę:
(imię, nazwisko i podpis)

Za Zamawiającego:
(imię, nazwisko i podpis)

Oświadczenie o ochronie informacji

W związku wykonywaniem przez Wykonawcę zobowiązań z tytułu umowy nr/2018 Zamawiający zobowiązuje Wykonawcę do:

- Zachowania w ścisłej tajemnicy wszelkich informacji technicznych, technologicznych, prawnych i organizacyjnych dotyczących zasobów sprzętowych i programowych systemu teleinformatycznego Zamawiającego, informacji niejawnych, danych objętych tajemnicą skarbową oraz danych osobowych, uzyskanych w trakcie wykonywania umowy niezależnie od formy przekazania tych informacji i ich źródła, zarówno w trakcie trwania umowy, jaki i po jej rozwiązaniu.
- Wykorzystania informacji jedynie w celach określonych ustaleniami umowy oraz wynikających z uregulowań prawnych obowiązujących w Polsce i Unii Europejskiej.
- Podjęcia wszelkich niezbędnych kroków dla zapewnienia, że żaden pracownik Wykonawcy ani inna osoba z pomocą, której Wykonawca realizuje umowę nie ujawni informacji chronionych ani ich źródła, zarówno w całości, jak i w części, osobom lub firmom trzecim, bez uzyskania uprzednio wyraźnego upoważnienia na piśmie od Krajowej Informacji Skarbowej.
- Odnotowywania i zgłaszania wszelkich zaobserwowanych lub podejrzewanych słabości związanych z bezpieczeństwem informacji w systemach lub usługach.
- Ujawnienia informacji jedynie tym osobom, którym będą one niezbędne do wykonywania powierzonych im czynności i tylko w zakresie, w jakim odbiorca informacji musi mieć do nich dostęp dla celów realizacji zadania wynikającego z tytułu umowy nr/2018.
- Niekopowania, niepowielania, ani w jakikolwiek inny sposób nierozpowszechniania jakiegokolwiek części określonych informacji, z wyjątkiem uzasadnionej potrzeby do celów związanych z realizacją umowy nr/2018 po uprzednim uzyskaniu pisemnej zgody od Zamawiającego, którego informacja lub źródło informacji dotyczy.

Stwierdzam własnoręcznym podpisem, że znane są mi moje obowiązki w zakresie ochrony informacji, wynikające z niżej wymienionych przepisów:

- Rozporządzenie Parlamentu Europejskiego i Rady (UE) 2016/679 z dnia 27 kwietnia 2016r. w sprawie ochrony osób fizycznych w związku z przetwarzaniem danych osobowych i w sprawie swobodnego przepływu takich danych oraz uchylenia dyrektywy 95/46/WE (ogólne rozporządzenie o ochronie danych osobowych);
- ustawa z dnia 10 maja 2018 r. o ochronie danych osobowych (Dz. U. z 2018 r. poz.1000 ze zm.);
- ustawa z dnia 5 sierpnia 2010 r. o ochronie informacji niejawnych (t.j. Dz. U. z 2018 r. poz. 412 ze zm.);
- ustawa z dnia 29 sierpnia 1997 r. Ordynacja podatkowa (t.j. Dz. U. z 2018 r. poz. 800 ze zm.);
- Ustawa z dnia 19 marca 2004 r. Prawo celne (t.j. Dz. U. z 2018 r. poz. 167 ze zm.).

Wykonawca oświadcza też, że jest świadomy/-a odpowiedzialności karnej za ujawnienie, przekazanie, wykorzystanie, zbycie lub oferowanie do zbycia informacji chronionych, zdobytych w trakcie wykonywania umowy.

Każda z osób uczestniczących w realizacji przedmiotu umowy zobowiązała się wobec Wykonawcy nie ujawniać żadnych informacji, z którymi zapozna się podczas wykonywania czynności zleconych do realizacji oraz zapoznała się z treścią zobowiązania co do zachowania poufności informacji.

.....
podpisy osób uprawnionych do reprezentowania Wykonawcy